

Ölbrenner HLZ 540 A



Typ	Öldurchsatz	Leistung	Regelart	Bestell-Nr.
HLZ 540 AL	13,5 - 47,0 kg/h	160 - 560 kW	zweistufig	7200

- zweistufige Betriebsart
- Doppeldüsen-System
- automatische stellmotorantriebene Luftklappe
- modulare Bauform
- Hochleistungsgebläse
- elektronisches Zündgerät
- Fotowiderstand zur Flammenüberwachung

HLZ 540 AL

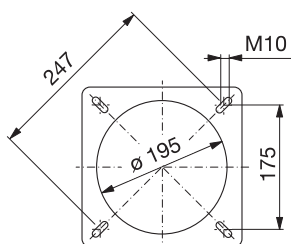
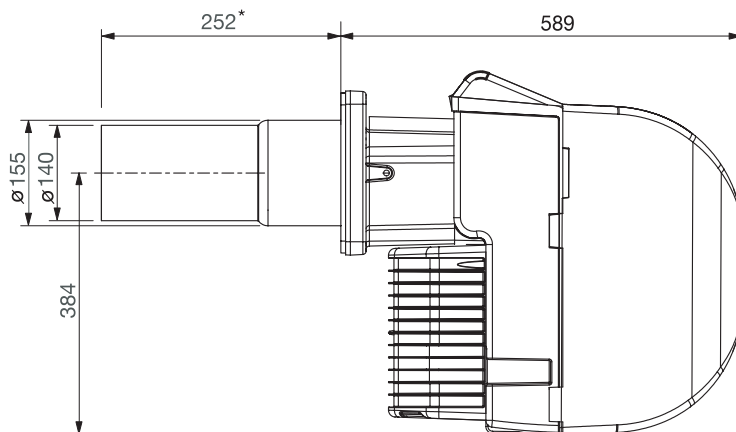
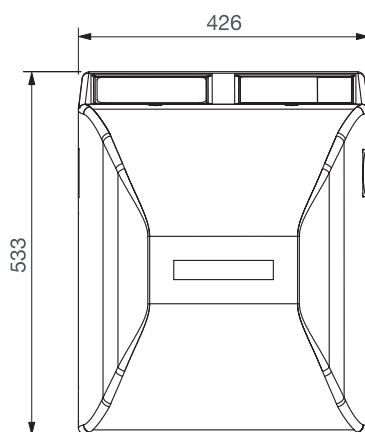
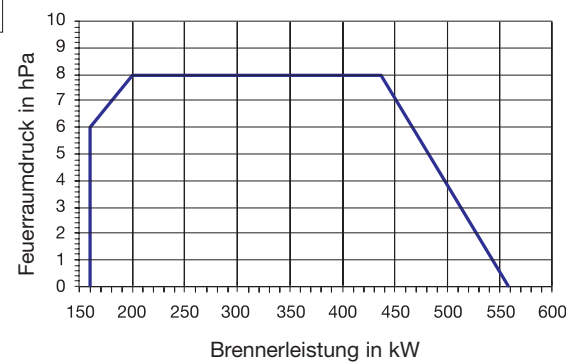

*andere Längen auf Anfrage

Verpackungsmaße (LxBxH):
1050 x 550 x 760

Transportgewicht: 46 kg

alle Maßangaben in mm